

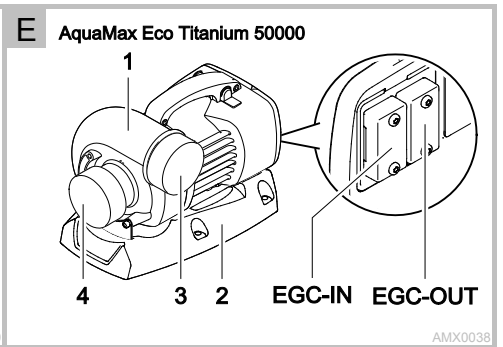

AquaMax Eco Titanium 30000/50000

DE	Gebrauchsanleitung
EN	Operating instructions
FR	Notice d'emploi
NL	Gebruiksaanwijzing
ES	Instrucciones de uso
PT	Instruções de uso
IT	Istruzioni d'uso
DA	Brugsanvisning
NO	Bruksanvisning
SV	Bruksanvisning
FI	Käyttöohje
HU	Használati útmutató
PL	Instrukcja użytkowania
CS	Návod k použití
SK	Návod na použitie
SL	Navodila za uporabo
HR	Uputa o upotrebi
RO	Instrucțiuni de folosință
BG	Упътване за употреба
UK	Посібник з експлуатації
RU	Руководство по эксплуатации
CN	使用说明书

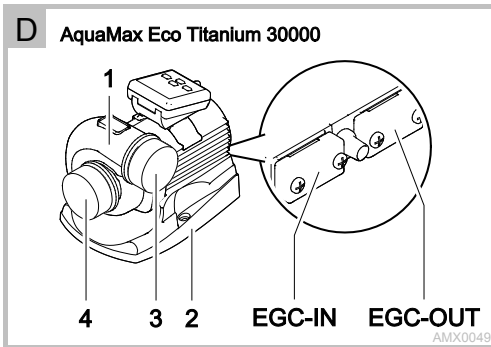

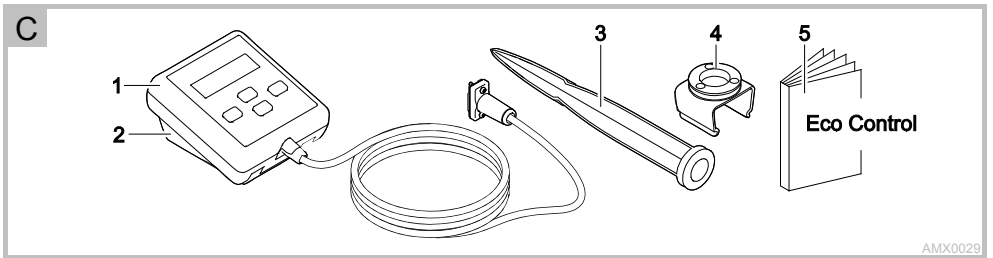
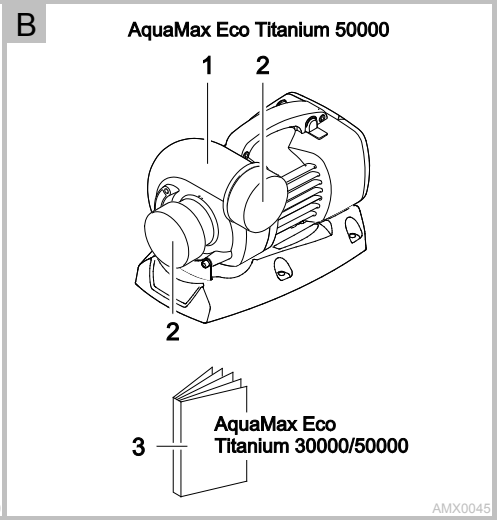
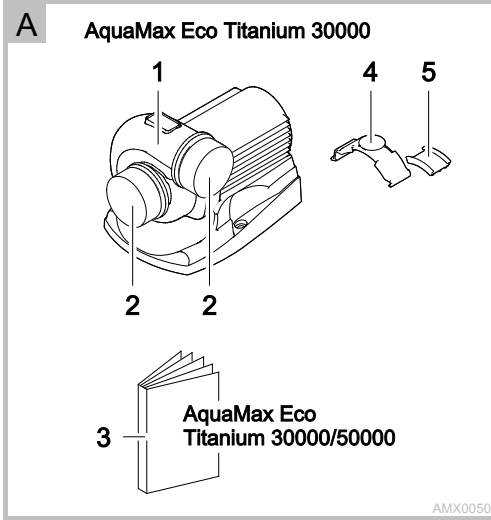



F AquaMax Eco Titanium 30000

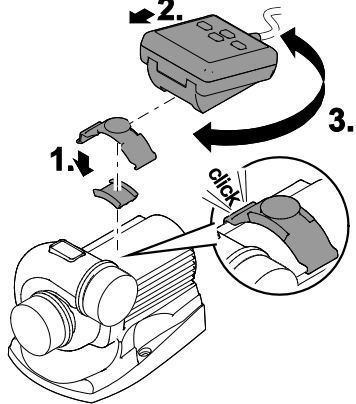

AMX0055

G AquaMax Eco Titanium 50000

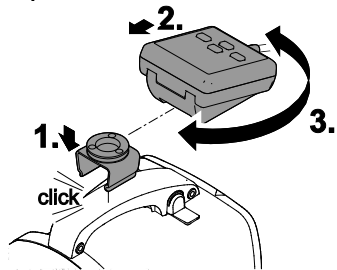

AMX0056

H

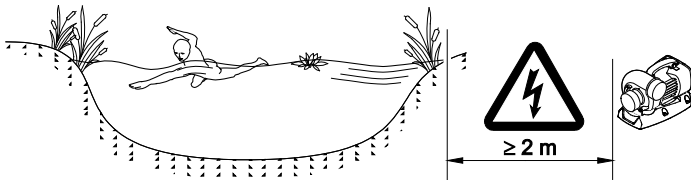

AMX0037

I

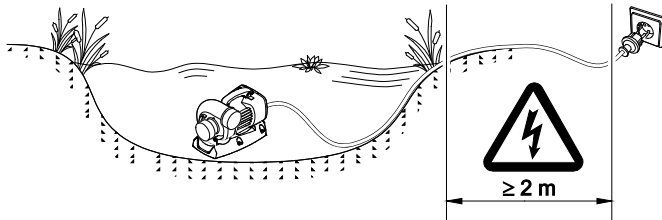

AMX0063

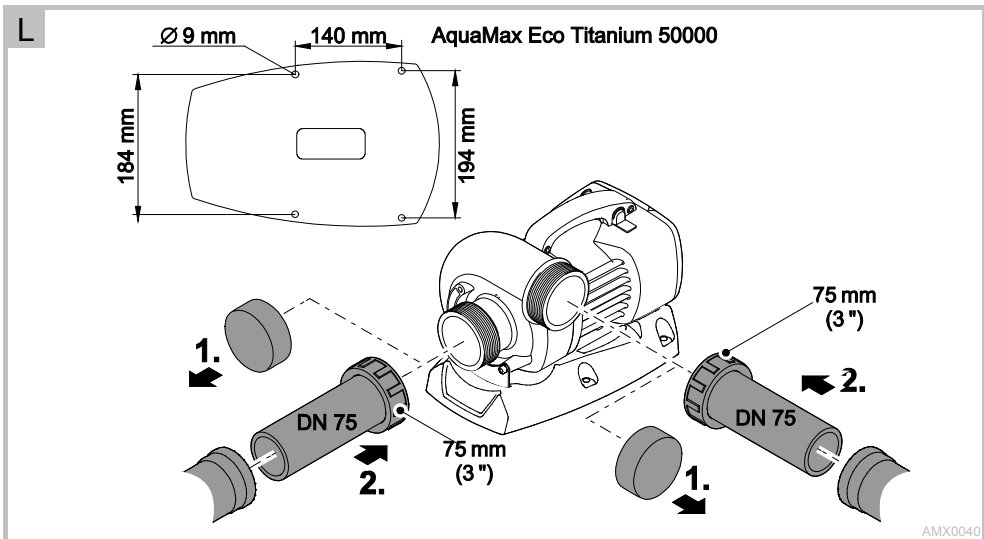
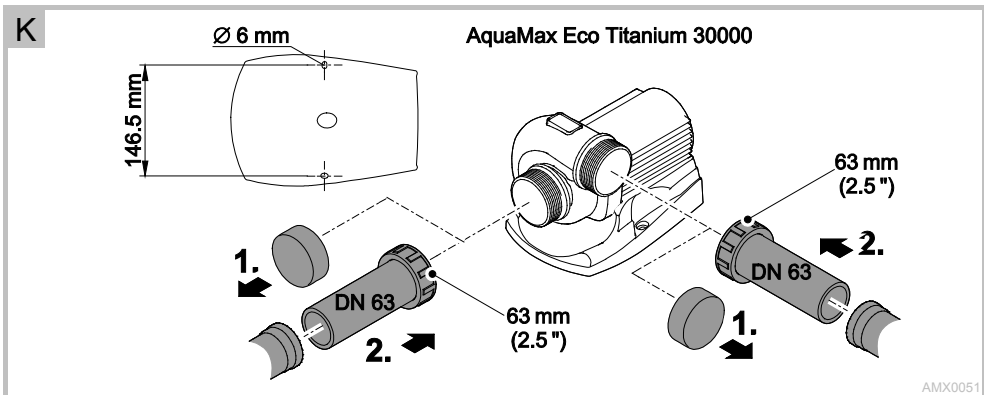
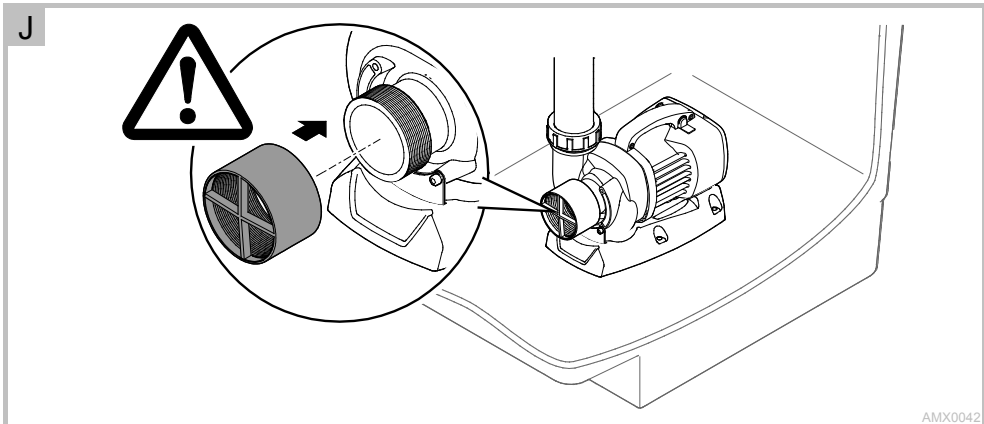



M

AquaMax Eco Titanium 30000

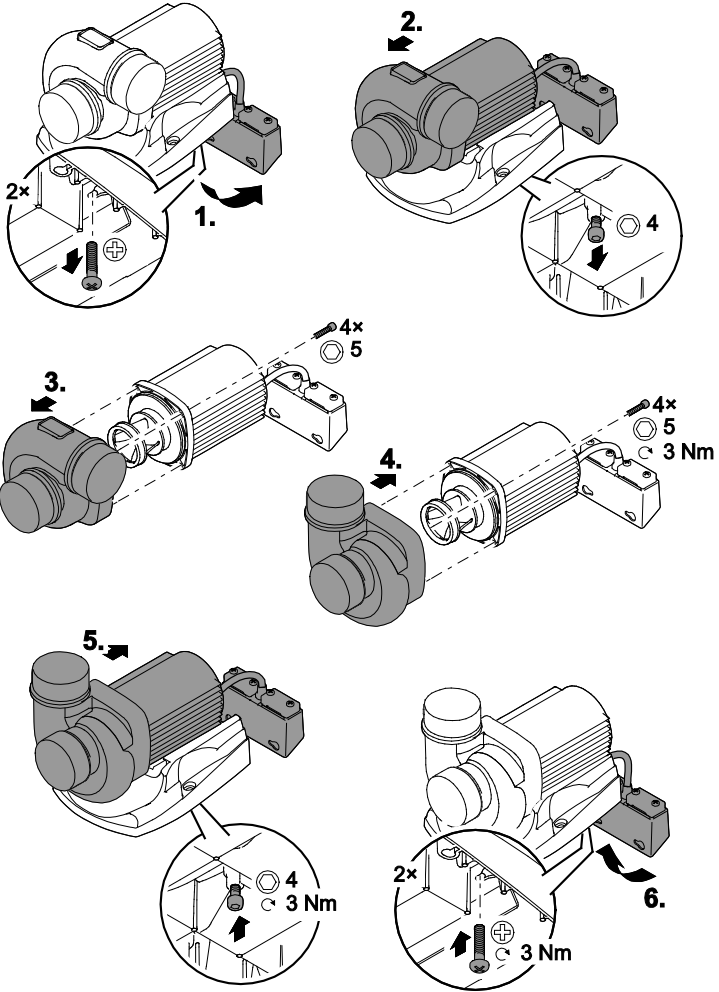

AMX0052



N AquaMax Eco Titanium 50000

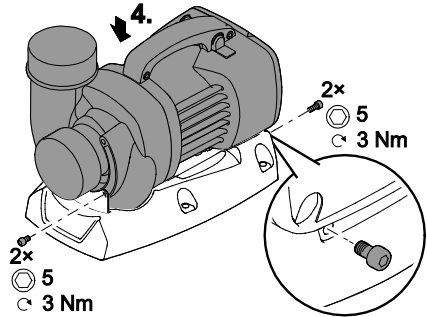
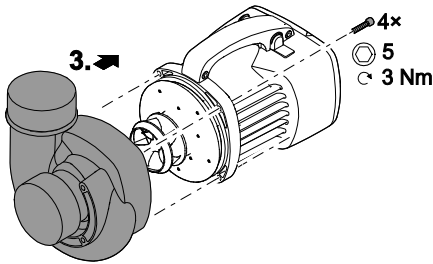
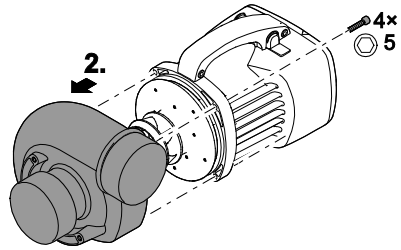
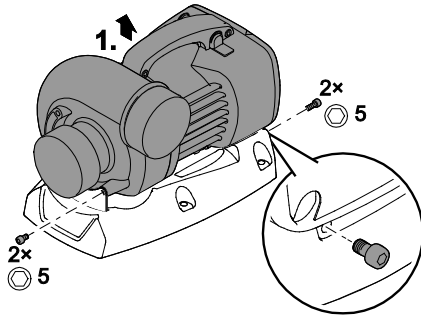

AMX0043



O

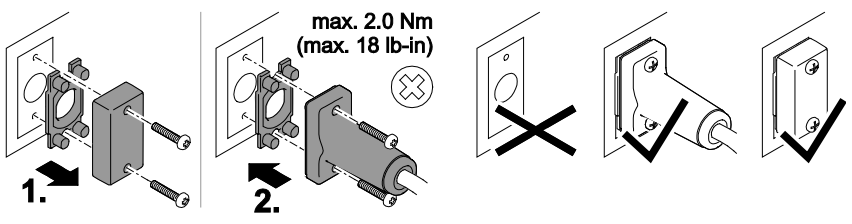

PLX0004

P

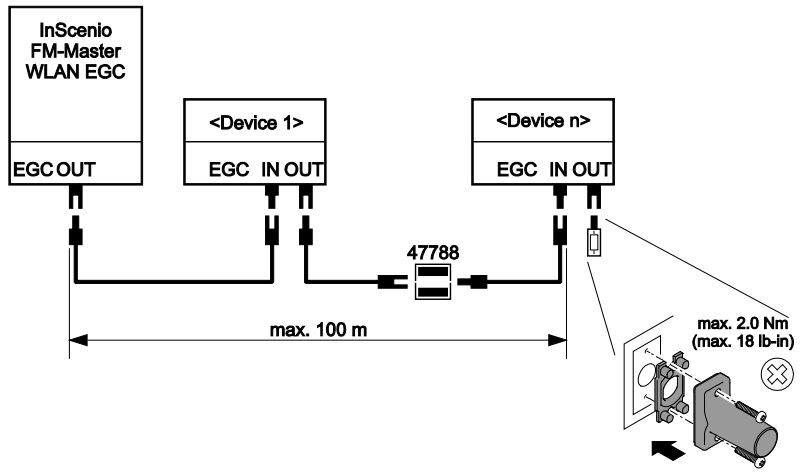

FMR0031



Q

AquaMax Eco Titanium 30000

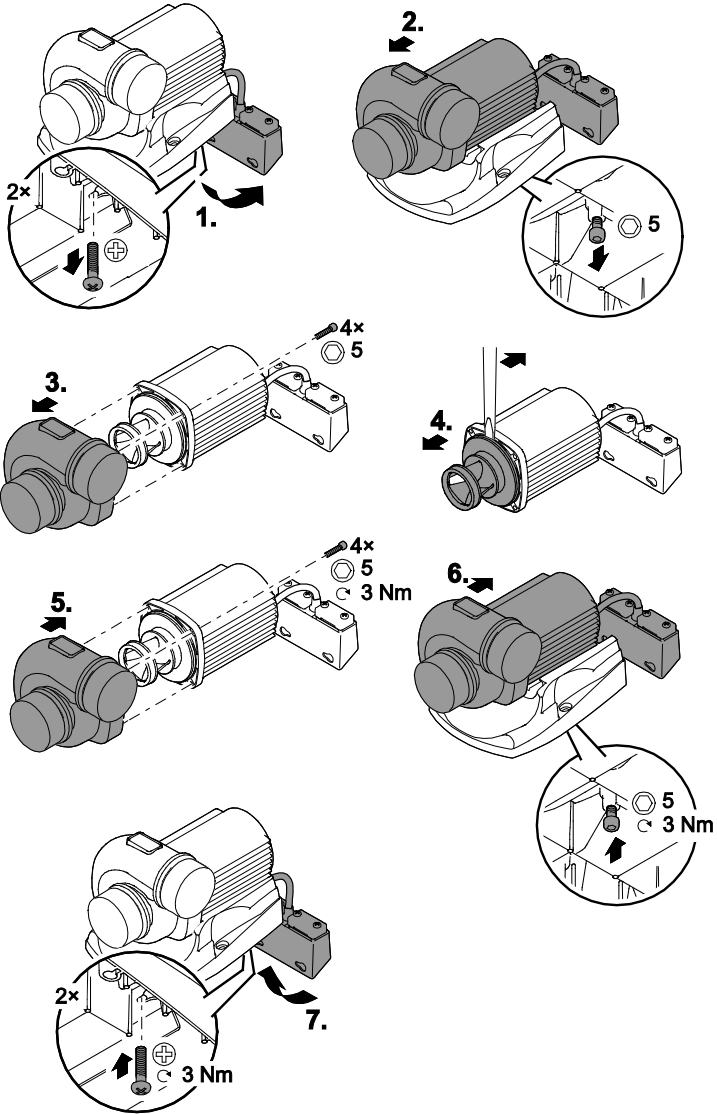

AMX0053



R

AquaMax Eco Titanium 50000

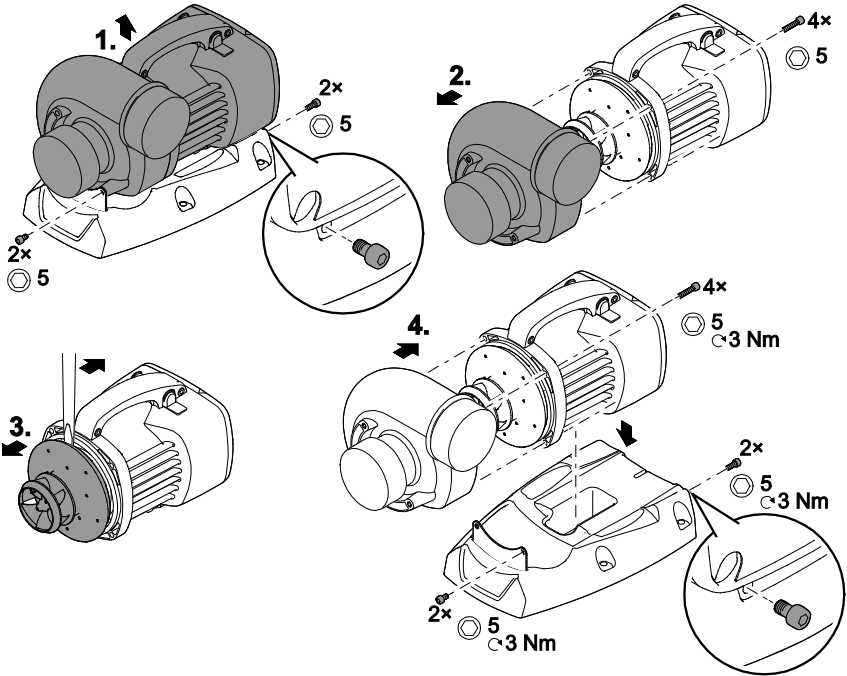

AMX0041

VÝSTRAHA

- Tento prístroj môžu používať deti staršie ako 8 rokov a osoby so zníženými fyzickými, zmyslovými alebo mentálnymi schopnosťami alebo s nedostatočnými skúsenosťami a znalosťami, keď sú pod dohľadom alebo boli poučené o bezpečnom používaní prístroja a pochopili nebezpečenstvá, ktoré z toho vyplývajú.
- Deti sa s prístrojom nesmú hrať.
- Deti nesmú vykonávať čistenie a používateľskú údržbu.
- Prístroj musí byť zabezpečený ochranným zariadením proti chybnému prúdu s menovitým chybným prúdom, ktorý nie je väčší než 30 mA.
- Prístroj pripájajte iba vtedy, ak sa zhodujú elektrické údaje prístroja a jeho napájania. Údaje o prístroji sa nachádzajú na typovom štítku prístroja, na obale alebo v tomto návode na obsluhu.
- Smrť alebo ťažké zranenia spôsobené zásahom elektrického prúdu! Skôr ako siahnete do vody, odpojte od elektrickej siete prístroje s napätím >12 V AC alebo >30 V DC.
- Prístroj prevádzkujte len vtedy, ak sa vo vode nezdržiavajú osoby.
- Poškodené pripojovacie vedenia sa nedajú nahradiť. Zlikvidujte prístroj.

Bezpečnostné pokyny

Prípojka elektrickej energie

- Elektrické inštalácie musia zodpovedať národným predpisom pre zriaďovateľov inštalácie a môže ich vykonávať iba kvalifikovaný elektrikár.
- Za kvalifikovaného elektrikára sa považuje osoba, ktorá je na základe svojho odborného vzdelania, znalostí a skúsenosti schopná a oprávnená posudzovať a vykonávať zadané činnosti. Práca odborníka zahŕňa tiež rozpoznanie možných nebezpečenstiev a rešpektovanie regionálnych a národných noriem, predpisov a nariadení.
- Pri otázkach a problémoch sa obráťte na kvalifikovaného elektrikára.
- Pripojenie prístroja je povolené iba vtedy, ak sa zhodujú elektrické údaje prístroja a napájania elektrickým prúdom. Údaje o prístroji sa nachádzajú na typovom štítku prístroja, na obale alebo v tomto návode na obsluhu.
- Predlžovacie rozvody a rozdeľovač prúdu (napr. lišty so zásuvkami) musia byť vhodné na používanie v vonku (chránené pred striekajúcou vodou).
- Zástrčkové spoje chráňte pred vlhkosťou.
- Pripojte prístroj len na zásuvku inštalovanú podľa predpisov.

Nebezpečenstvo hroziace z kombinácie vody a elektriny

- Kombinácia vody a elektrickej energie môže pri pripojení v rozpore s predpismi alebo nesprávnej manipulácii viesť k usmrteniu alebo ťažkým poraneniám.
- Skôr, ako siahnete do vody, vždy odpojte od prívodu napätia všetky prístroje, ktoré sa nachádzajú vo vode.

Bezpečná prevádzka

- Rotor v prístroji obsahuje magnet so silným magnetickým poľom, ktoré môže negatívne ovplyvniť kardiostimulátory alebo implantované defibrilátory (ICD). Dodržte vzdialenosť minimálne 0,2 m medzi implantátom a magnetom.
- Prístroj sa nesmie prevádzkovať s chybnými elektrickými vedeniami alebo chybným krytom.
- Prístroj nenoste ani neťahajte za elektrické vedenie.
- Vedenia uložte tak, aby boli chránené pred poškodeniami a dbajte na to, aby o ne nemohol nikto zakopnúť.
- Nikdy neotvárajte kryt prístroja ani príslušných dielov, ak nie ste k tejto činnosti výslovne vyzvaní v návode na obsluhu.
- Na prístroji vykonávajte iba činnosti, ktoré sú popísané v tomto návode. Ak nie je problém možný odstrániť, kontaktujte autorizované miesto zákazníckeho servisu alebo v prípade pochybností priamo výrobcu.
- Používajte iba originálne náhradné diely a príslušenstvo pre daný prístroj.
- Nikdy na prístroji nevykonávajte technické zmeny.
- Zásuvku a sieťovú zástrčku udržiavajte suché.

O tomto návode na používanie

Víta Vás OASE Living Water. S kúpou **AquaMax Eco Titanium 30000/50000** ste urobili dobré rozhodnutie.

Pred prvým použitím prístroja si starostlivo prečítajte návod na použitie a oboznámte sa s prístrojom. Všetky práce na tomto prístroji a s týmto prístrojom smú byť vykonávané len podľa priloženého návodu.

Bezpodmienečne dodržiavajte bezpečnostné pokyny pre správne a bezpečné používanie.

Tento návod na použitie starostlivo uschovajte. Pri zmene vlastníka, prosím odovzdajte ďalej aj návod na použitie.

Symbody v tomto návode

Výstražné upozornenia

Výstražné pokyny v tomto návode sú klasifikované signálnymi slovami, ktoré indikujú mieru ohrozenia.



VÝSTRAHA

- Označuje možnú nebezpečnú situáciu.
- V prípade nerešpektovania môže mať za následok smrť alebo najťažšie poranenia.



UPOZORNENIE

Informácie, ktoré slúžia na lepšie porozumenie alebo na predchádzanie možným vecným škodám alebo poškodeniu životného prostredia.

Ďalšie pokyny

- A Odkaz na obrázok, napr. obrázok A.
- Odkaz na inú kapitolu.

Rozsah dodávky

<input type="checkbox"/> A	<input type="checkbox"/> B	AquaMax Eco Titanium 30000/50000
Poloha		Opis
1	1	1 × čerpadlo
2	2	2 × ochranné čiapočky – Chráni pred ťažkými poraneniami pri bežiacom čerpadle, ak nie sú na vstupe alebo výstupe pripojené žiadne rúry. – Ochranné čiapočky uschovajte a pripevnite, len čo sa odstráni pripojené rúry.
3	3	1 × návod na použitie Eco Titanium 30000/50000
4	—	1 × svorkový nástavec pre nosný rám Eco Control
5	—	1 × gumový diel pre svorkový nástavec

<input type="checkbox"/> C	Eco Control
Poloha	Opis
1	1 × Eco Control – Sériové číslo čerpadla
2	1 × nosný rám – Nosný rám pre upevnenie na stenu alebo uchytenie zapichovacieho kolíka alebo prídružnej svorky
3	1 × zapichovací kolík – Na inštaláciu Eco Control v pôde
4	1 × prídružná svorka – Na pripevnenie na držadle čerpadla (možné len pri Eco Titanium 50000)
5	1 × návod na použitie Eco Control

Popis výrobku

AquaMax Eco Titanium 30000/50000 je jazierkové čerpadlo, ktoré je možné nainštalovať na suchu alebo pod vodou. Prístroj čerpá hrubé nečistoty až do veľkosti častíc 6 mm a disponuje vynikajúcim čerpacím výkonom pre náročné filtračné zariadenia alebo veľké tečúce potoky a vodopády.

Použitie v súlade s určeným účelom

AquaMax Eco Titanium 30000/50000, ďalej nazývaný „prístroj“, sa smie používať iba nasledovne:

- Pre čerpanie normálnej rybnickej vody pre filter, vodopád a potoky.
- Prevádzka pri dodržaní technických údajov.
- Prevádzka pri dodržaní prípustných hodnôt vody. (→ hodnoty vody)

Pro prístroj platia nasledujúce obmedzenia:

- Nepoužívať vo vodách určených pre plávanie.
- Nikdy nečerpajte iné kvapaliny než vodu.
- Nikdy neprevádzkujte bez prítoku vody.
- Nepoužívať pre komerčné alebo priemyslové účely.
- Nepoužívať v spojení s chemikáliami, potravinami, ľahko zápalnými alebo výbušnými látkami.
- Nepripájajte na domové vodovodné potrubie.

Easy Garden Control System (EGC)

Tento výrobok dokáže komunikovať s Easy Garden Control-System (EGC). EGC ponúka v záhrade a na jazierku pohodlné možnosti ovládania cez smartfón alebo tablet, a zaručuje vysoký komfort a bezpečnosť. Informácie o EGC a možnostiach nájdete na adrese www.oase-livingwater.com/egg-start.

Seasonal Flow Control (SFC)

Pri zapnutej funkcii SFC čerpadlo samostatne optimalizuje množstvo vody a dopravnú výšku. Množstvo vody a dopravná výška sa pritom zníži až do 50 %. Pomocou funkcie SFC sa zariadenie prispôbuje celoročne zodpovedajúcej ekológii jazierka a podporuje cirkuláciu vody v závislosti na teplotnej biológii v jazierku (zimná prevádzka, prechodná prevádzka a letná prevádzka).

Funkcia SFC sa zapína a vypína prostredníctvom Eco Control. Funkciou SFC sa znižuje príkon čerpadla, bez funkcie SFC je čerpadlo prevádzkované permanentne s maximálnymi otáčkami. SFC nefunguje v prípade montáže na sucho. Pri použití hladinového zberača, satelitného filtra alebo ovládacej jednotky OASE InScenio môže byť podmienené zariadením vhodné, vypnúť funkciu SFC.

Zloženie zariadenia

<input type="checkbox"/> SK	<input type="checkbox"/> E	AquaMax Eco Titanium 30000/50000
Poloha		Opis
1	1	Teleso čerpadla – Poloha výstupu je variabilná, pretože teleso čerpadla je možné namontovať otočene o 90°.
2	2	Podstavec zariadenia – Zaisťuje bezpečné postavenie čerpadla. – Pevné priskrutkovanie o podklad je možné.
3	3	Výstup (tlakové hrdlo) – AquaMax Eco Titanium 30000: ∅ 63 mm (DN 63) – AquaMax Eco Titanium 50000: ∅ 75 mm (DN 75)
4	4	Vstup (sacie hrdlo) – AquaMax Eco Titanium 30000: ∅ 63 mm (DN 63) – AquaMax Eco Titanium 50000: ∅ 75 mm (DN 75)
EGC IN/OUT	EGC IN/OUT	Prípojka EGC – Prípojka pre Eco Control alebo na integráciu do siete EGC. Dôležité: Vlhkosť na prípojkách môže poškodiť čerpadlo. – Ochranné čiapky odnímajte iba pri pripájaní Connection Cable EGC alebo koncového odporu. – Gumené tesnenia musia byť čisté a musia presne pasovať. – Poškodené gumené tesnenia vymeňte.

Montáž

Čerpadlo je možné nainštalovať pod vodou alebo na suchu. Eco Control sa inštaluje na suchu, pričom existujú viaceré možnosti pripevnenia.

Použitie čerpadla je prípustné len pri dodržaní uvedených hodnôt vody. (→ hodnoty vody)

- Bazénová voda alebo slaná voda môže negatívne ovplyvniť vzhľad prístroja. Tieto negatívne ovplyvnenia sú vylúčené zo záruky.

Inštalácia pod vodou



VÝSTRAHA

Smrť alebo ťažké zranenia spôsobené nebezpečným elektrickým napätím!

- Skôr než sahnete do vody, vypnite všetky zariadenia, ktoré sa vo vode nachádzajú.
- Pred prácami na prístroji vypnite sieťové napätie.

Eco Control

Voliteľne je možné pripevnenie na stenu alebo podlahu. (→ návod na použitie Eco Control)



UPOZORNENIE

Eco Control sa pri ponorení zničí.

- Nikdy neponárajte riadiaci prístroj do vody ani iných tekutín.
- Riadiaci prístroj nepripevňujte na držadle čerpadla, ak sa čerpadlo inštaluje vo vode.

Čerpadlo



VÝSTRAHA

Obežná jednotka sa otáča veľmi rýchlo. Dôsledkom môžu byť ťažké poranenia odrezaním končatín.

- Čerpadlo postavte do čerpacej komory a na nasávacie hrdlo AquaMax Eco Titanium 30000: 48597, AquaMax Eco Titanium 50000: naskrutkujte ochranu proti dotyku (príslušenstvo, č. výr. 43329).
- Čerpadlo postavte do čerpacej komory a čerpaciu komoru zaistite proti neoprávnenému vstupu (prístup zaistite zámkom alebo zaskrutkujte).

I, J

- Prístroj nikdy neprevádzkujte v jazierkach na kúpanie.
- Plavecký bazén alebo bazén, v ktorom sa môžu zdržiavať osoby:
 - Prístroj inštalujte vo vzdialenosti minimálne 2 m od vody.
- Prístroj prevádzkujte iba pod hladinou vody.
- Čerpadlo postavte vodorovne podstavcom zariadenia na vhodný podklad. Podstavec zariadenia pevne priskrutkujte o podklad.
- Vstup čerpadla zaistíte pred nepredvídaným siahnutím:
 - Na vstup naskrutkujte ochranu proti dotyku (príslušenstvo, č. výr. 43329) alebo
 - čerpaciu komoru zaistíte proti neoprávnenému vstupu (prístup zaistíte zámkom alebo zaskrutkujete).

Inštalujte na suchu



VÝSTRAHA

Smrť alebo ťažké zranenia spôsobené nebezpečným elektrickým napätím!

- Skôr než siahnete do vody, vypnite všetky zariadenia, ktoré sa vo vode nachádzajú.
- Pred prácami na prístroji vypnite sieťové napätie.

Eco Control

Eco Control má dve možnosti pripevnenia:

- pripevnenie na čerpadle
- pripevnenie na stenu alebo inštalácia na podlahu (→ návod na použitie Eco Control)

AquaMax Eco Titanium 30000: pripevnenie Eco Control na bloku motora

Postupujte nasledovne:

F

1. Uložte gumový diel pod prídržnú svorku a zatlačte obidva spolu na blok motora.
2. Zasuňte Eco Control na prídržné svorky.
3. Vyrovnajte Eco Control.

AquaMax Eco Titanium 50000: pripevnite Eco Control na rukoväť čerpadla.

Postupujte nasledovne:

G

1. Nasadte prídržné svorky na rukoväť čerpadla.
2. Zasuňte Eco Control na prídržné svorky.
3. Vyrovnajte Eco Control.

Čerpadlo

Pri inštalácii na suchu dodržiavajte nasledujúce podmienky:

H

- Plavecký bazén alebo bazén, v ktorom sa môžu zdržiavať osoby:
 - Prístroj inštalujte vo vzdialenosti minimálne 2 m od vody.
- Zariadenie nevystavujte priamemu slnečnému žiareniu.
- Čerpadlo postavte vodorovne na pevný podklad a priskrutkujte.
- Dodržiavajte maximálnu prípustnú teplotu okolia. Poprípade zabezpečte nútené chladenie. (→ Technické údaje)

Montáž

Montáž si vyžaduje rúry s nasledujúcimi menovitými svetlostami (priemer rúry):

- AquaMax Eco Titanium 30000: DN 63
- AquaMax Eco Titanium 50000: DN 75

Namontujte prípojky

Na vstup a výstup sa na čerpadlo pripieňuje vhodné potrubie.

AquaMax Eco Titanium 30000

Postupujte nasledovne:

K

1. Odoberte ochrannú čiapočku.
2. Pri inštalácii vo vode zaistíte vstup čerpadla pred nepredvídaným siahnutím:
 - Na vstup naskrutkujte ochranu proti dotyku (príslušenstvo, č. výr. 48597) alebo
 - čerpaciu komoru zaistíte proti neoprávnenému vstupu (prístup zaistíte zámkom alebo zaskrutkujete).
3. Pripevnite rúry (DN 63)
 - Poloha výstupu čerpadla je variabilná. Pre zmenu polohy musíte otočiť teleso čerpadla. (→ Otáčanie telesa čerpadla)

AquaMax Eco Titanium 50000

Postupujte nasledovne:

L

1. Odoberte ochrannú čiapočku.
2. Pri inštalácii vo vode zaistíte vstup čerpadla pred nepredvídaným siahnutím:
 - Na vstup naskrutkujte ochranu proti dotyku (príslušenstvo, č. výr. 43329) alebo
 - čerpaciu komoru zaistíte proti neoprávnenému vstupu (prístup zaistíte zámkom alebo zaskrutkujete).
3. Pripevnite rúry (DN 75)
 - Poloha výstupu čerpadla je variabilná. Pre zmenu polohy musíte otočiť teleso čerpadla. (→ Otáčanie telesa čerpadla)

Otáčanie telesa čerpadla

V prípade potreby je možné teleso čerpadla otočiť na zmenu polohy výstupu čerpadla o 90°.

AquaMax Eco Titanium 30000

Postupujte nasledovne:

M

1. Na podstavci zariadenia odstráňte obidve skrutky z boxu EGC na vyklopenie boxu EGC nabok.
2. Povoľte skrutku na podstavci zariadenia, avšak neodskrutkujte ju úplne a následne odiahnite čerpadlo.
3. Odstráňte štyri skrutky a odoberte teleso čerpadla.
4. Otočte teleso čerpadla o 90° proti pohybu hodinových ručičiek, nasadte ho na motor a upevnite ho štyrmi skrutkami.
 - Teleso čerpadla je možné namontovať len v dvoch zobrazených polohách.
5. Nasuňte čerpadlo na podstavec zariadenia a dotiahnite skrutku.
6. Sklopte box EGC bol podstavec zariadenia a pripievnite ho obidvoma skrutkami.

AquaMax Eco Titanium 50000

Postupujte nasledovne:

N

1. Odstráňte skrutky a čerpadlo odoberte z podstavca zariadenia.
2. Odstráňte štyri skrutky a odoberte teleso čerpadla.
3. Otočte teleso čerpadla, nasadte ho na motor a upevnite ho štyrmi skrutkami.
4. Čerpadlo postavte na podstavec zariadenia a upevnite ho skrutkami.

Pripojenie

Eco Control Pripojenie

Postupujte nasledovne:

D, E, O

1. Odstráňte ochrannú čiapočku na EGC-IN.
2. Nasadte konektor na vedenie a zaistite ho obidvoma skrútkami (max. 2,0 Nm).
 - Gumové tesnenie musí byť čisté a musí presne lícovať.
 - Poškodené gumové tesnenie vymeňte.

Integrácia čerpadla do siete EGC

P

Čerpadlo je možné integrovať do siete EGC. V sieti EGC je InScenio FM-Master WLAN EGC a všetky zariadenia kompatibilné s EGC vzájomne prepojené pomocou Connection Cable EGC. Na poslednom zariadení kompatibilnom s EGC sa na EGC-OUT musí nasadiť koncový odpor na ukončenie siete.

- Spojovací kábel EGC je dostupný ako príslušenstvo s dĺžkou 2,5 m (47038), 5 m (47039) a tiež 10 m (47040).
- Dbajte na správne pripojenie. (→ Easy Garden Control System (EGC))

Postupujte nasledovne:

D, E, O, P

1. Odstráňte ochrannú čiapočku na EGC-IN.
2. Nasadte konektor spojovacieho kábla EGC a zaistite ho obidvoma skrútkami (max. 2,0 Nm).
 - Gumové tesnenie musí byť čisté a musí presne lícovať.
 - Poškodené gumové tesnenie vymeňte.
3. Odstráňte ochrannú čiapočku na EGC-OUT, nastrčte koncový odpor a zaistite ho obidvoma skrútkami (max. 2,0 Nm) alebo ešte pripojte prístroj kompatibilný s EGC.
 - Na poslednom prístroji v sieti EGC nie je k EGC-OUT pripojený Connection Cable EGC. Na tento EGC-OUT sa musí nasadiť koncový odpor, aby bola sieť EGC správne uzavretá.
 - Koncový odpor je súčasťou dodávky ovládača InScenio FM-Master WLAN EGC.

Uvedenie do prevádzky



UPOZORNENIE

Citlivé elektrické súčiastky. Nesprávna prípojka zničí prístroj.

- Nepripájajte prístroj k zdroju prúdu s regulovateľnou intenzitou napájania.



UPOZORNENIE

Tvorba jemnej hrdze na prístroji vo vlhkom prístroji je úplne normálna.

Čerpadlo vykonáva pri uvedení do prevádzky automaticky predprogramovaný, cca dvojmínútový autotest (**Environmental Function Control (EFC)**). Čerpadlo rozpoznáva, či je v behu na sucho / zablokované alebo v ponorenom stave. V prípade behu na sucho / pri zablokovaní sa čerpadlo automaticky cca po 90 sekundách vypne. V prípade poruchy preruší prívod prúdu a „zaplavte čerpadlo“, resp. odstráňte prekážku. Potom môžete opäť prístroj uviesť do prevádzky.

Zapnutie čerpadla

- Prístroj spojte s elektrickou sieťou.
- Zapnite čerpadlo pomocou Eco Control.
 - Čerpadlo sa ihneď rozbehne, ak bolo predtým zapnuté s Eco Control.

Vypnutie čerpadla

- Vypnite prístroj pomocou Eco Control.
- Zariadenie odpojte od elektrickej siete.

Odstráňte poruchu

Porucha	Príčina	Náprava
Čerpadlo sa nerozbehne	Nie je pripojené na sieť	<ul style="list-style-type: none"> - Skontrolujte sieťové napätie. - Skontrolujte prívodné vedenia. - Zapnite čerpadlo pomocou Eco Control.
Čerpadlo nečerpá	Silné znečistenie vody	<ul style="list-style-type: none"> - Vyčistite čerpadlo. Po ochladení motora sa čerpadlo automaticky opäť zapne.
	Obežná jednotka je zablokovaná	<ul style="list-style-type: none"> - Vytiahnite zástrčku a odstráňte prekážku. Potom čerpadlo opäť zapnite.
Dopravované množstvo nie je dostatočné	Obežná jednotka má ťažký chod	<ul style="list-style-type: none"> - Vyčistite
	Príliš veľké straty v rúrach	<ul style="list-style-type: none"> - Zvoľte väčší priemer rúry - Skráťte dĺžku rúry na nevyhnutné minimum - Zabráňte zbytočným oblúkom a spojovacím dielom.
Čerpadlo sa po krátkom chode vypne	Silné znečistenie vody	<ul style="list-style-type: none"> - Vyčistite čerpadlo. Po ochladení motora sa čerpadlo automaticky opäť zapne.
	Teplota vody je príliš vysoká	<ul style="list-style-type: none"> - Dodržiavajte maximálnu teplotu vody +35 °C. Po ochladení motora sa čerpadlo automaticky opäť zapne.
	Obežná jednotka je zablokovaná	<ul style="list-style-type: none"> - Vytiahnite zástrčku a odstráňte prekážku. Potom čerpadlo opäť zapnite.
	Čerpadlo bežalo na sucho	<ul style="list-style-type: none"> - Zaplavte čerpadlo. Pri prevádzke v jazierku zariadenie úplne ponorte.

Čistenie a údržba



VÝSTRAHA

Smrť alebo ťažké zranenia spôsobené nebezpečným elektrickým napätím!

- Skôr než sa siahnete do vody, vypnite všetky zariadenia, ktoré sa vo vode nachádzajú.
- Pred prácami na prístroji vypnite sieťové napätie.

Vyčistenie prístroja



UPOZORNENIE

Odporúčanie pre čistenie:

- Prístroj čistíte podľa potreby, ale minimálne 2-krát ročne.
- Na čerpadle vyčistíte predovšetkým obežnú jednotku a teleso čerpadla.
- Nepoužívajte agresívne čistiace prostriedky alebo chemické roztoky, pretože poškodíte teleso alebo môžete narušiť funkciu prístroja.
- Odporúčané čistiace prostriedky pri silnom usadzovaní vápnika:
 - čistič čerpadiel PumpClean od spoločnosti OASE.
 - čistiaci prostriedok bez obsahu octu a chlóru.
- Čerpadlo vyčistíte zvonku.
 - Na uľahčenie použijete mäkkú kefu.
 - Tvorba jemnej náletovej hrdze je normálna a nemá negatívny vplyv na funkciu.
- Po čistení všetky diely dôkladne opláchnite čistou vodou.

Výmena rotora



UPOZORNENIE

Rotor je v bloku motora vedený ložiskom. Toto ložisko je spotrebný diel a malo by sa vymieňať súčasne s rotorom.

- Výmena ložiska vyžaduje špeciálne vedomosti a nástroje. Ložisko nechajte vymeniť vašim odborným predajcom výrobkov značky OASE alebo čerpadlo zašlite spoločnosti OASE.



UPOZORNENIE

Rotor obsahuje silný magnet, ktorý priťahuje magnetické častice (napr. železné piliny).

- Rotor pri montáži kompletne zbavte zachytených častíc. Neodstránené častice môžu spôsobiť nenapraviteľné škody na rotore a bloku motora.

Predpoklad:

- Rúry na vstupe a výstupe sú demontované.
- Ochrana pred poraneniami: Ochranné čiapky na vstupe a výstupe sú nasunuté.

AquaMax Eco Titanium 30000

Postupujte nasledovne:

Q

1. Na podstavci zariadenia odstráňte obidve skrutky z boxu EGC na vyklopenie boxu EGC nabok.
2. Povoľte skrutku na podstavci zariadenia, avšak neodskrutkujte ju úplne a následne odtiahnite čerpadlo.
3. Odstráňte štyri skrutky a odoberte teleso čerpadla.
4. Vytiahnite rotor a v prípade potreby ho vymeňte.
 - Rotor prípadne pomocou skrutkovača so širokým hrotom opatrne vypáčte.
5. Nasadte teleso čerpadla na motor a upevnite ho štyrmi skrutkami.
6. Nasuňte čerpadlo na podstavec zariadenia a dotiahnite skrutku.
7. Sklopte box EGC bol podstavec zariadenia a pripevnite ho obidvoma skrutkami.

AquaMax Eco Titanium 50000

Postupujte nasledovne:

R

1. Odstráňte skrutky a čerpadlo odoberte z podstavca zariadenia.
2. Odstráňte štyri skrutky a odoberte teleso čerpadla.
3. Vytiahnite rotor a v prípade potreby ho vymeňte.
 - Rotor prípadne pomocou skrutkovača so širokým hrotom opatrne vypáčte.
4. Prístroj poskladajte v opačnom poradí pracovných krokov.

Súčasti podliehajúce opotrebeniu

- Obežná jednotka
- Ložisko v bloku motora

Uloženie/prezimovanie

Zariadenie nie je mrazuvzdorné a pri očakávanom mraze sa musí odinštalovať a uskladniť.

Zariadenie sa skladuje nasledovne:

- Zariadenie dôkladne vyčistite, skontrolujte ohľadom poškodení a poškodené diely vymeňte.
- Elektrické prípojky chráňte pred vlhkosťou a nečistotami.
- Skladujte čerpadlo ponorené a chráňte ho pred mrazom.
- Otvorené zástrčkové spojenia chráňte pred vlhkosťou a nečistotami.

Oprava

Pri nasledujúcich udalostiach nie je oprava možná. Prístroj sa musí vymeniť.

- Pre poškodený konštrukčný diel neexistuje žiadny náhradný diel, ktorý je schválený spoločnosťou OASE.
- Je poškodené alebo skrátene elektrické vedenie, ktoré je pevne spojené s prístrojom.

Likvidácia



UPOZORNENIE

Tento prístroj sa nesmie likvidovať spolu s domovým odpadom.

- Prístroj znefunkčnite odrezaním kábla a zlikvidujte ho cez príslušný zberný systém.





Náhradné diely

S originálnymi dielmi od firmy OASE zostane prístroj bezpečný a bude aj naďalej spoľahlivo fungovať.

Výkresy náhradných dielov a náhradné diely možno nájsť na našich internetových stránkach.



www.oase-livingwater.com/spareparts_INT

	IP 68 			
DE	Staubdicht. Wasserdicht bis 4 m Tiefe	Vor direkter Sonneneinstrahlung schützen.	Nicht mit normalem Hausmüll entsorgen!	Achtung! Lesen Sie die Gebrauchsanleitung
EN	Dust tight. Submersible to 4 m depth.	Protect from direct sun radiation.	Do not dispose of together with household waste!	Attention! Read the operating instructions
FR	Imperméable aux poussières. Étanche à l'eau jusqu'à une profondeur de 4 m	Protéger contre les rayons directs du soleil.	Ne pas recycler dans les ordures ménagères !	Attention ! Lire la notice d'emploi
NL	Stofdicht. Waterdicht tot een diepte van 4 m	Beschermen tegen direct zonlicht.	Niet bij het normale huisvuil doen!	Let op! Lees de gebruiksaanwijzing
ES	A prueba de polvo. Impermeable al agua hasta 4 m de profundidad	Protéjase contra la radiación directa del sol.	¡No deseche el equipo en la basura doméstica!	¡Atención! Lea las instrucciones de uso
PT	À prova de pó. À prova de água até 4 m de profundidade.	Proteger contra radiação solar directa.	Não deitar ao lixo doméstico!	Atenção! Leia as instruções de utilização
IT	A tenuta di polvere. Impermeabile all'acqua fino a 4 m di profondità.	Proteggere contro i raggi solari diretti.	Non smaltire con normali rifiuti domestici!	Attenzione! Leggete le istruzioni d'uso!
DA	Støvtæt. Vandtæt ned til 4 m dybde	Beskyt mod direkte sollys.	Må ikke bortskaffes med det almindelige husholdningsaffald	OBS! Læs brugsanvisningen
NO	Støvtett. Vanntett ned til 4 m dyp	Beskytt mot direkte sollys.	Ikke kast i alminnelig husholdningsavfall!	NB! Les bruksanvisningen
SV	Damtät. Vattentät till 4 m djup	Skydda mot direkt solstrålning.	Får inte kastas i hushållsso-porna!	Varning! Läs igenom bruksanvisningen
FI	Pölytiivis. Vesitiivis 4 m syvytteen asti.	Suojattava suoralla auringonvaloilta.	Älä hävittää laitetta tavallisen talousjätteen kanssa!	Huomio! Lue käyttöohje
HU	Portómitett. Vízálló 4 m-es mélységig	Óvja közvetlen napsugárzástól.	A készüléket nem a normál háztartási szeméttel együtt kell megsemmisíteni!	Figyelem! Olvassa el a használati útmutatót
PL	Pyłoszczelny. Wodoszczelny do 4 m głębokości.	Chronić przed bezpośrednim nasłonecznieniem.	Nie wyrzucać wraz ze śmieciami domowymi!	Uwaga! Przeczytać instrukcję użytkownika!
CS	Prachotěsný. Vodotěsný do hloubky 4 m	Chránit před přímým slunečním zářením.	Nelikvidovat v normálním komunálním odpadu!	Pozor! Přečtěte Návod k použití!
SK	Prachotesný. Vodotesný do hĺbky 4 m	Chránit pred priamym slnečným žiarením.	Nelikvidovať v normálnom komunálnom odpade!	Pozor! Prečítajte si Návod na použitie
SL	Ne prepušča prahu. Vodotesno do globine 4 m.	Zaščitite pred neposrednimi sončnimi žarki.	Ne zavrzite skupaj z gospodinj-skimi odpadki!	Pozor! Preberite navodila za uporabo!
HR	Ne propušta prašinu. Ne propušta vodu do 4 m dubine.	Zaštitište od izravnog sunčevog zračenja.	Nemojte ga bacati u običan kućni otpad!	Pažnja! Pročitajte upute za upotrebu!
RO	Etanș la praf. Etanș la apă până la o adâncime de 4 m.	Protejați împotriva razelor directe ale soarelui.	Nu aruncați în gunoier menajer !	Atenție ! Citiți instrucțiunile de utilizare !
BG	Защитено от прах. Водоустойчив до дълбочина 4 м	Да се пази от слънчеви лъчи.	Не изхвърляйте заедно с обикновения домакински боклук!	Внимание! Прочетете упътването
UK	Пилонепроникний. Водонепроникний до 4 м	Пристрій повинен бути захищений від прямого сонячного випромінювання.	Не викидайте разом із побутовим сміттям!	Увага! Читайте інструкцію.
RU	Пыленепроницаемый, водонепроницаемый на глубине до 4 м	Защищать от прямого воздействия солнечных лучей.	Не утилизировать вместе с домашним мусором!	Внимание! Прочитайте инструкцию по использованию
CN	防尘。防水水深至 4 米	防止阳光直射。	不要同普通的家庭垃圾一起丢弃!	注意! 请阅读使用说明书。



OASE GmbH · www.oase-livingwater.com

Tecklenburger Straße 161 · 48477 Hörstel · Postfach 20 69 · 48469 Hörstel · Germany

CE

46965/01-18